



アルファ 侵略性外来生物 α

ペーパークラフト

【組み立て説明書】



同スケールの
【レンジャー】が付属！

先の侵略戦争で、プライマーによって持ち込まれた地球外生物。在来生物への高い攻撃性が確認されていることから「侵略性外来生物α」(短縮呼称「侵略生物α」)と呼称された。全長約11メートル。象のような巨大にもかかわらず驚くほど俊敏で、垂直の壁を登ることが可能。しかもその際に速度をおとすことがない。攻撃の際には大きな牙が武器となるが、さらに恐ろしいのは強酸を放出する能力である。酸は100メートルほどの距離まで放出され、金属を数秒で融解する。

記号の見方

- 山折り 線の部分がでっぱるように折ります。
- 谷折り 線の部分がへこむように折ります。
- 接着 接着する場所を示します。
- ✂ 切り抜き 周囲の実線を切り抜きます。
- ★ ▲ 目印 接着開始位置や接着場所の目印です。

■作り方の基本

- インクの出なくなったボールペンなどで折り線をなぞって折り癖をつけておきましょう。
- 接着前に、絵柄やのりしろの大きさが合っているかをよく確認してから接着してください。
- 円柱形への接着はコツを覚えておきましょう。

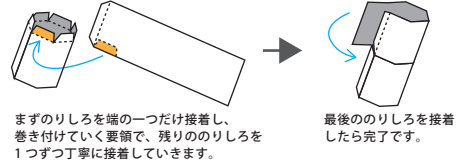

まずのりしろを端の一つだけ接着し、巻き付けていく要領で、残りののりしろを1つつ丁寧に接着していきます。

最後ののりしろを接着したら完了です。

■道具

- はさみ、定規、接着剤(木工用推漿)、接着剤をのりしろに塗る為の爪楊枝、折り線をなぞる為のインク切れボールペン、ピンセット。

(ご注意)

接着剤やはさみ、ピンセットなど、危険と思われる道具や材料の取り扱いには十分に注意してください。必ず事前に組み立て説明書をよく読み、図解や完成写真を参考にノリしろをひとつずつ丁寧に接着してください。

1

2

3

上図のように内側に折り込みます。

4

星印の色と位置を合わせて接着します。

5

星印の位置を合わせて接着します。

6

7

星印の位置を合わせて接着します。

8

9

星印のついたのりしろから、巻きつける要領で接着していきます。

10

11

12

9、10、11も同様に組み立てて反対側に接着します。

13

裏面同士を接着します。

このノリしろは接着しません。

14

竹ヒゴなどの細い棒に巻き付けて丸め癖をつけておきます。

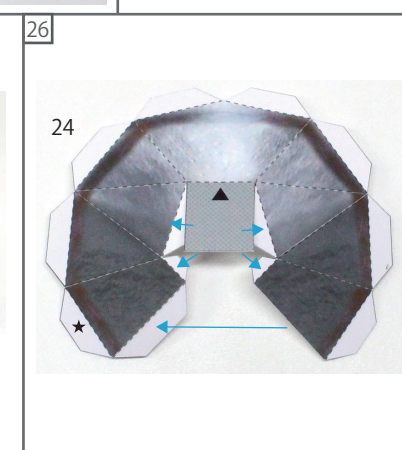
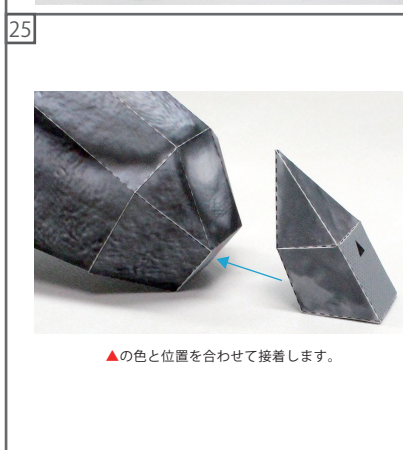
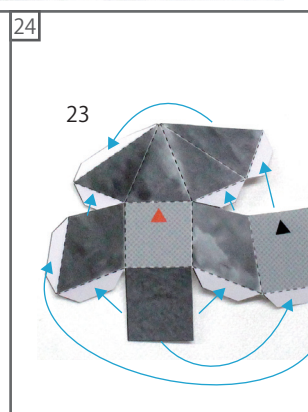
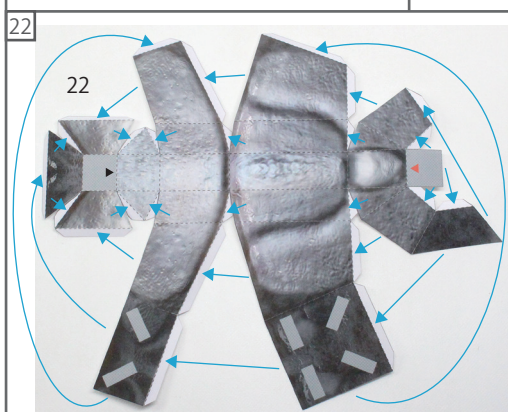
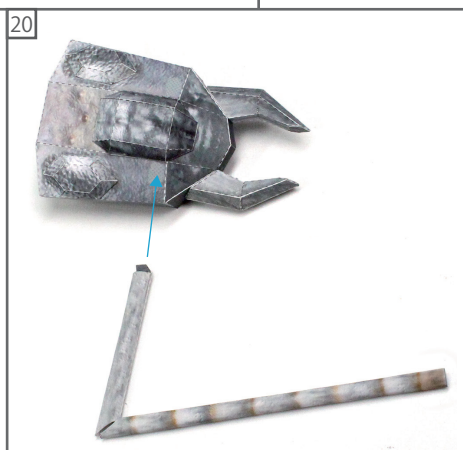
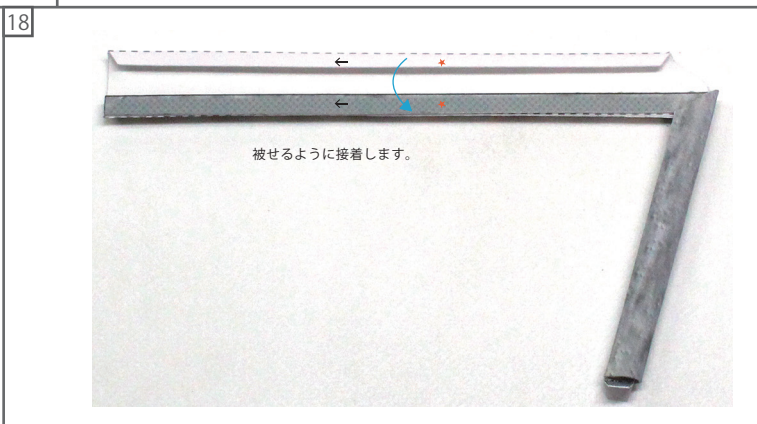
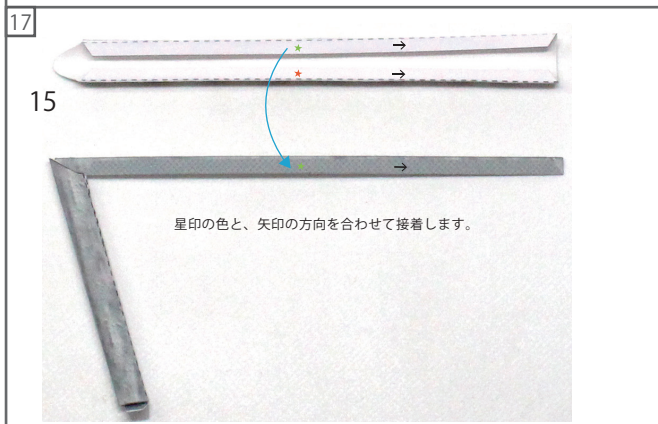
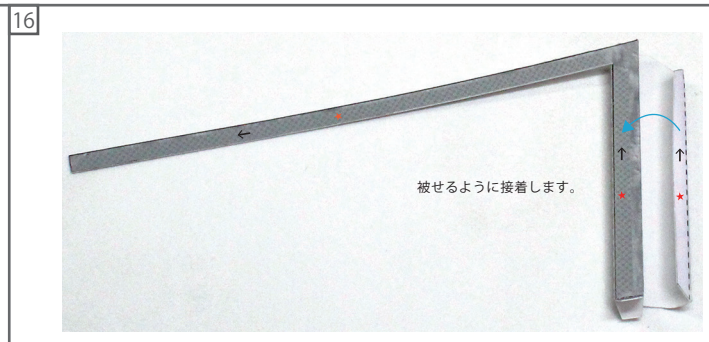

28

星印のついたのりしろから、
巻きつける要領で接着していきます。

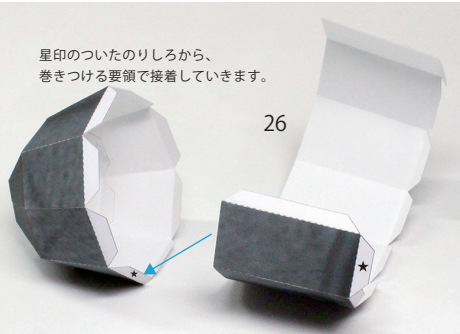

29

星印のついたのりしろから、
巻きつける要領で接着していきます。

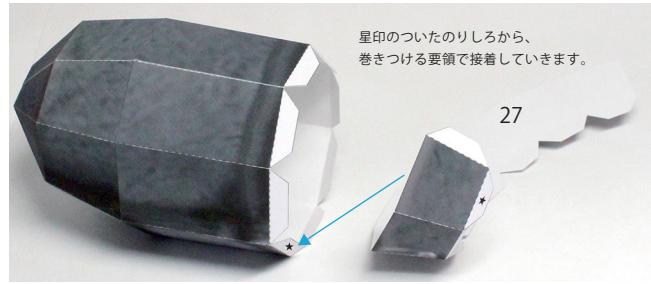

30

星印のついたのりしろから、
巻きつける要領で接着していきます。

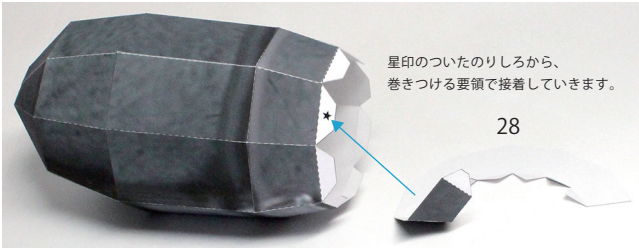

31

星印のついたのりしろから、
巻きつける要領で接着していきます。



32

▲の位置を合わせて接着します。

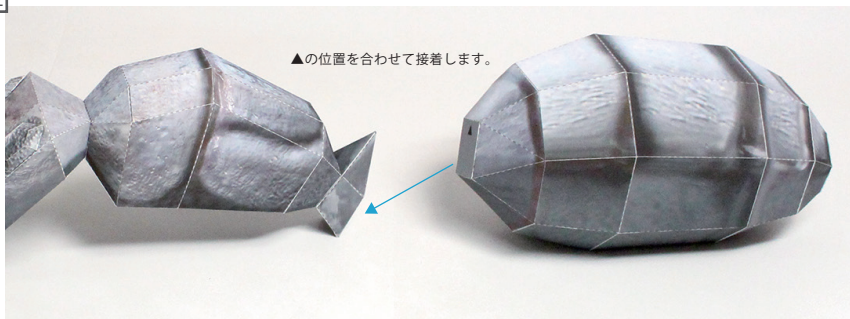

33

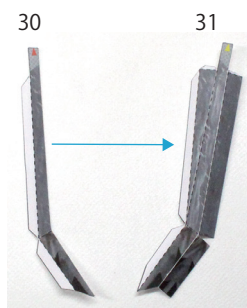

34

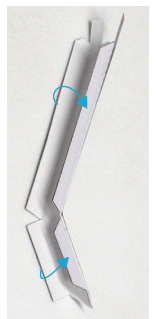

35

32

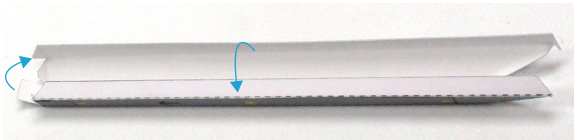

36

▲の色と位置を合わせて、はさむように接着します。

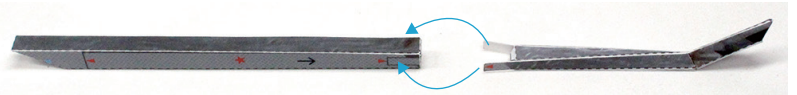

37

33



38

それぞれの▲の色と位置を合わせて、被せるように接着します。



39

35

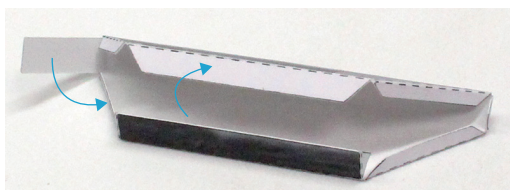

40

それぞれの▲の色と位置を合わせて、被せるように接着します。



41

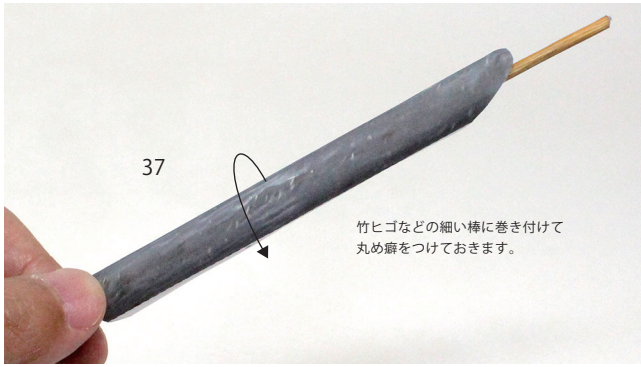

42

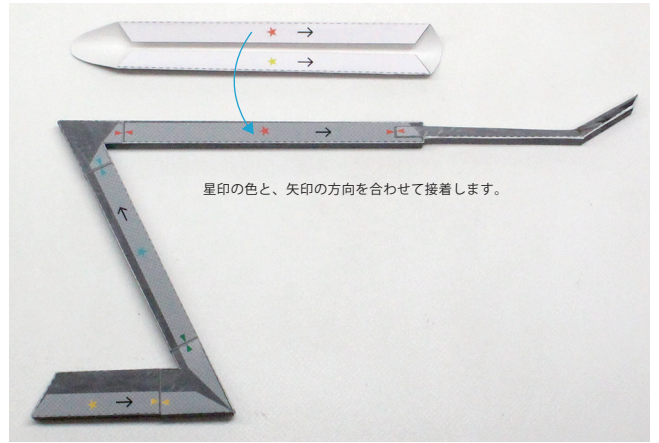

43

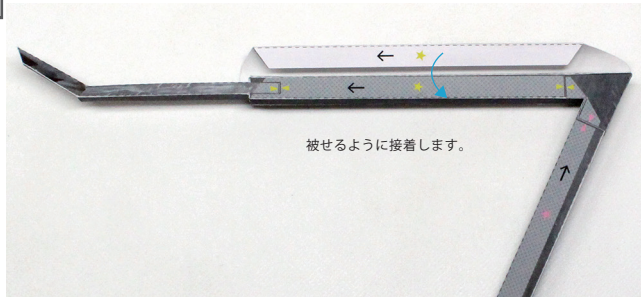

44

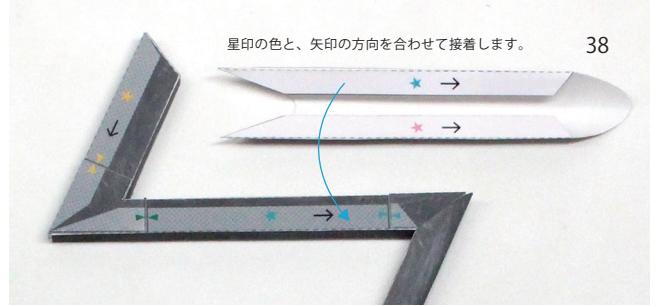

45



46

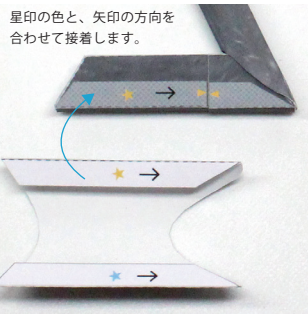

同番号の(2)～(6)を同様に5本組み立てます。

47

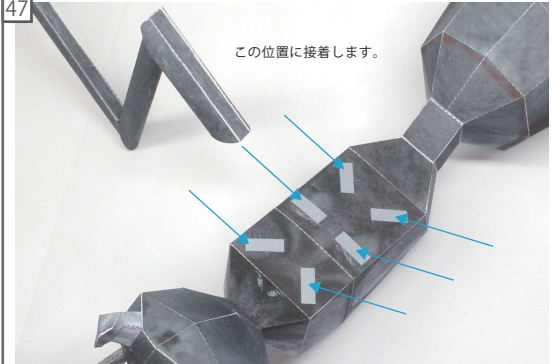

完成



【レンジャー】の組み立て方



このノリシロは接着しません。



完成

